

Version B

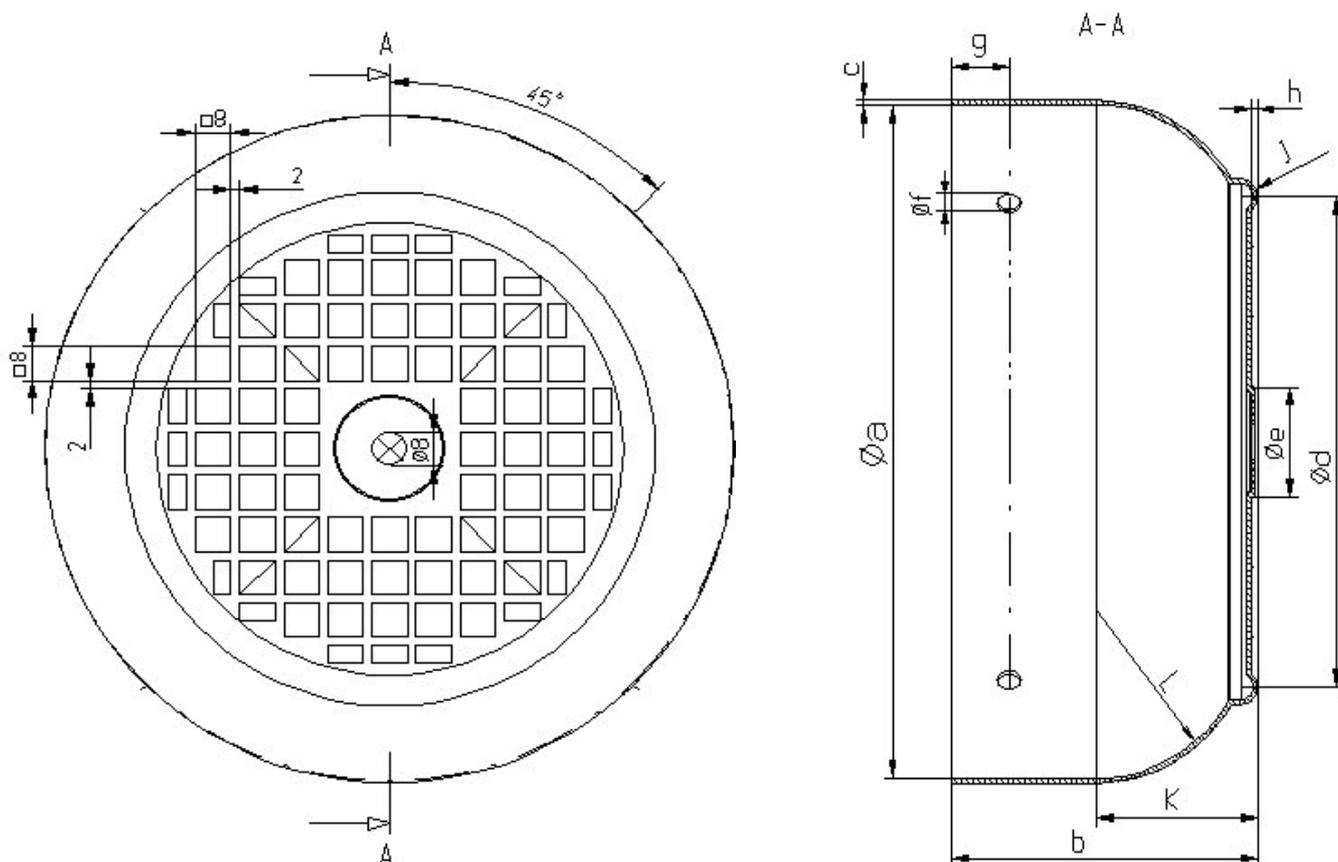

Abmessungen / Dimensions / Cotes

Baugröße Frame size Hauteur d'axe	a	b	c	d	e	f	g	h	j	k	L	Artikel-Nr.: item number Numéro d'article
56	108,5	53,5	1,5	78	14	4,8	10	1,5	3,5	29	28	BLH056 - RSLAEXO
63	121	61	1,5	85	17	4,8	14	1,5	4	32	32	BLH063 - RSLAEXO
71	136	70,5	1,5	95	18	5,8	10	1,5	4	35,5	35,5	BLH071 - RSLAEXO
80	154	75	1,5	112	25	5,8	14	1,5	4	39,5	39,5	BLH090 - RSLAEXO
90	174	86	1,5	125	30	5,8	16	1,5	4	45	45	BLH090 - RSLAEXO
100	192	95	1,5	133	34	5,8	18	1,5	4	49,3	49,3	BLH100 - RSLAEXO
112	216	99	1,5	152	34	5,8	16	1,5	4	54	54	BLH112 - RSLAEXO
132	255	117	1,5	173	42	5,8	23	1,5	4	64	64	BLH132 - RSLAEXO
160	307	136	1,5	205	46	6,8	25	2	4	69,5	65	BLH160 - GSL - 000 - 1
180	345	155	1,5	218	52	6,8	35	2	4	71	65	BLH180 - GSL - 000 - 1
200	382	178	1,5	250	69	6,8	38	2	4	72	66	BLH 200 - GSL - 000
225	430	192	1,5	263	69	6,8	42	3	4	96	90	BLH 225 - GSL - 000
250	477	220	1,5	297	85	8,8	46	3,5	5	95	90	BLH 250 - GSL - 000
280	533	238,5	1,5	320	95	8,8	50	3,5	5	113	108	BLH 280 - GSL - 000
315	597	237	1,5	340	100	8,8	30	3,5	5	135	130	BLH 315 - GSL - 000
355	692	240	1,5	400	125					128	128	BLH 355 - R - - - 000

E 3

IEC Bremslüfterhauben; Stahlblech, grundiert mit Seitenl.

Bg. 056-280

IEC Fan - cowl for brakes; Deep drawn steel, primed with mounting holes

IEC Capot pour le frein; En tôle emboutie, vernie avec trous de fixation

Stand: Feb. 2011

Version B

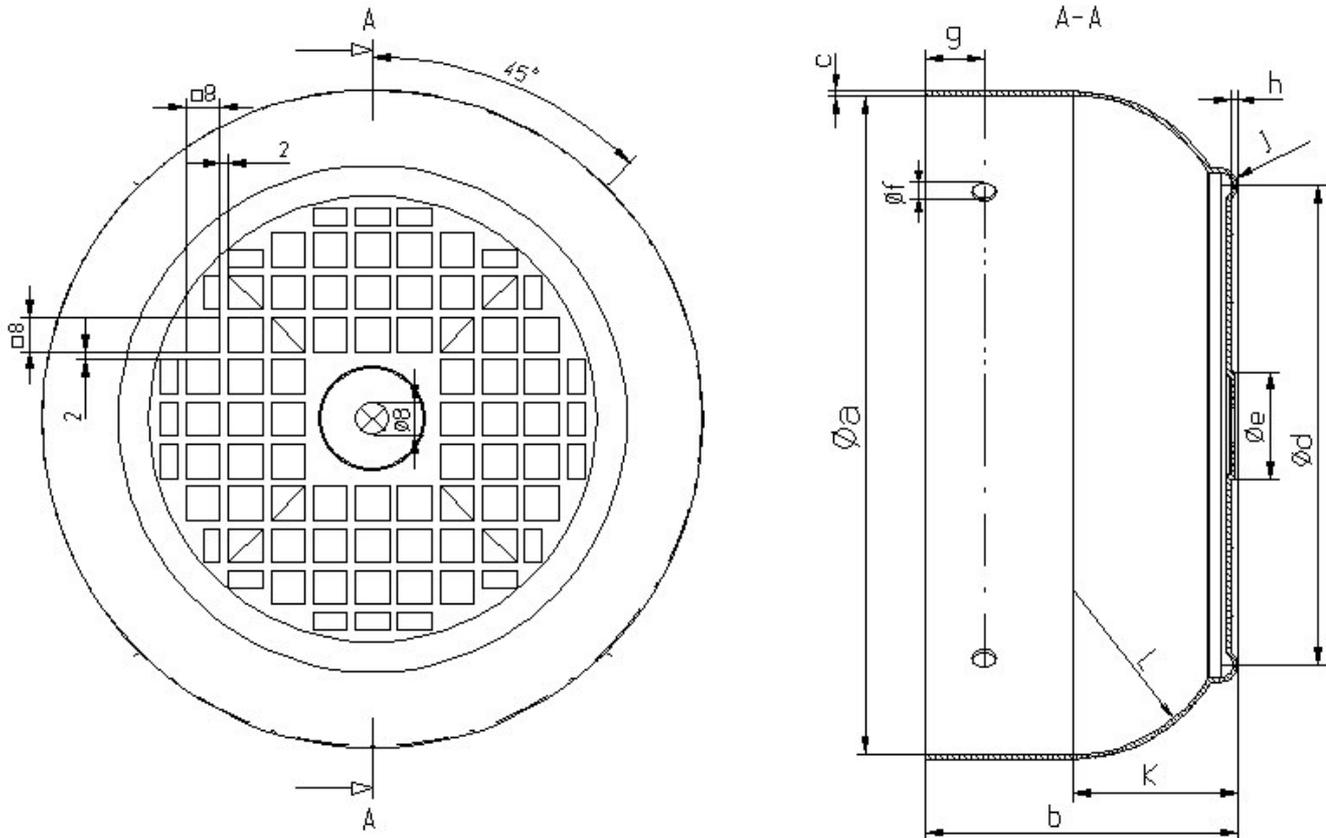

Abmessungen / Dimensions / Cotes												Artikel-Nr.:
Baugröße Frame size Hauteur d'axe	a	b	c	d	e	f	g	h	j	k	L	item number
												Numéro d'article
56	108,5	100	1	78	14	4,8	10	1,5	3,5	29	28	BLH056 B GSL - 000
63	121	110	1	85	17	4,8	14	1,5	4	32	31	BLH063 B GSL - 000
71	136	126	1	95	18	5,8	10	1,5	4	35,5	35	BLH071 B GSL - 000
80	154	140	1	112	25	5,8	14	1,5	4	39,5	40	BLH080 B GSL - 000
90	174	140	1	125	30	5,8	16	1,5	4	45	46,5	BLH090 B GSL - 000
100	192	155	1	133	34	5,8	18	1,5	4	49,3	47,7	BLH100 B GSL - 000
112	216	170	1	152	34	5,8	16	1,5	4	54	55	BLH112 B GSL - 000
132	255	170	1,5	173	42	6,8	23	1,5	4	64	64	BLH132 B GSL - 000
160	307	170	1,5	205	46	6,8	25	2	4	69,5	65	BLH160 B GSL - 000
180	345	170	1,5	218	52	6,8	35	2	4	71	65	BLH180 B GSL - 000
200	382	200	1,5	250	69	6,8	38	2	4	72	66	BLH200 B GSL - 000
225	430	230	1,5	263	69	6,8	42	3	4	96	90	BLH225 B GSL - 000
250	477	255	1,5	297	85	8,8	46	3,5	5	95	90	BLH250 B GSL - 000
280	533	270	1,5	320	95	8,8	50	3,5	5	113	108	BLH280 B GSL - 000

Version A

Version B

Bg. 80

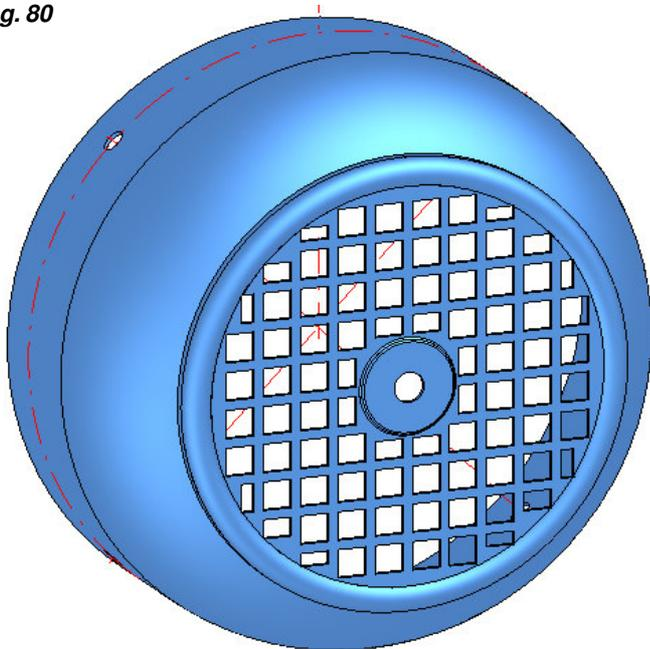

Bg. 80

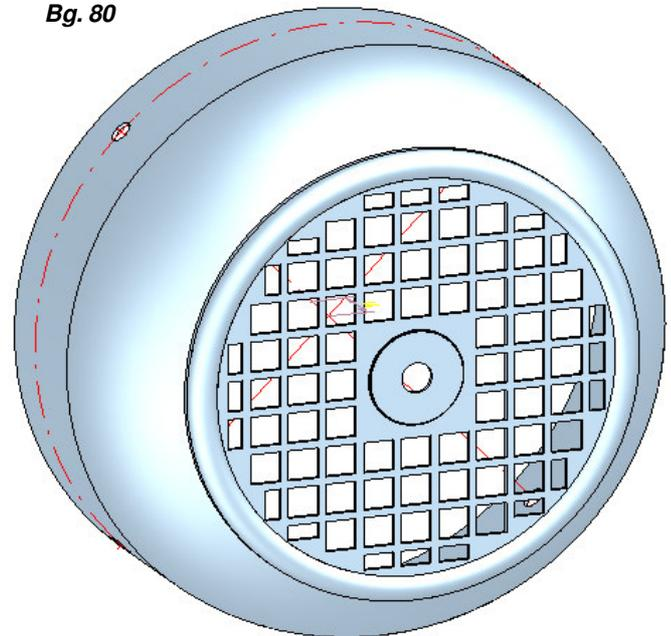

Verzinkte Ausführung nur mit Seitenlochung lieferbar !

Galvanised - Fan - Cowls delivered exclusively with fixing holes !

Baugröße Frame size Hauteur d'axe	Luftdurchgang Passage of air Passage d'air	
	Version A	Version B
56	18,52 cm ²	21,6 cm ²
63	23,88 cm ²	26,4 cm ²
71	29,77 cm ²	34,0 cm ²
80	42,13 cm ²	45,3 cm ²
90	49,46 cm ²	57,4 cm ²
100	57,34 cm ²	70,2 cm ²
112	77,03 cm ²	93,3 cm ²
132	102,88 cm ²	110,9 cm ²
160		152,2 cm ²
180		181 cm ²
200		241 cm ²
225		241 cm ²
250		325 cm ²
280		360 cm ²
315		410 cm ²